

Масштаб 1/10

Электрические внедорожники

Багги/Шорт-кросс-траки/

Трагги/Монстр-траки



Монстр-трак

№ E10MT / E10MTL

Трагги

№ E10XT / E10XTL

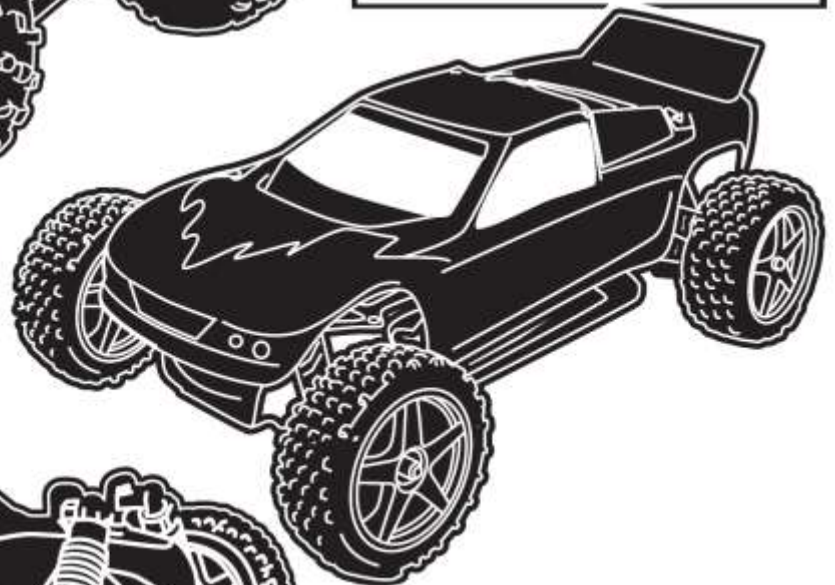

Багги

№ E10XB / E10XBL

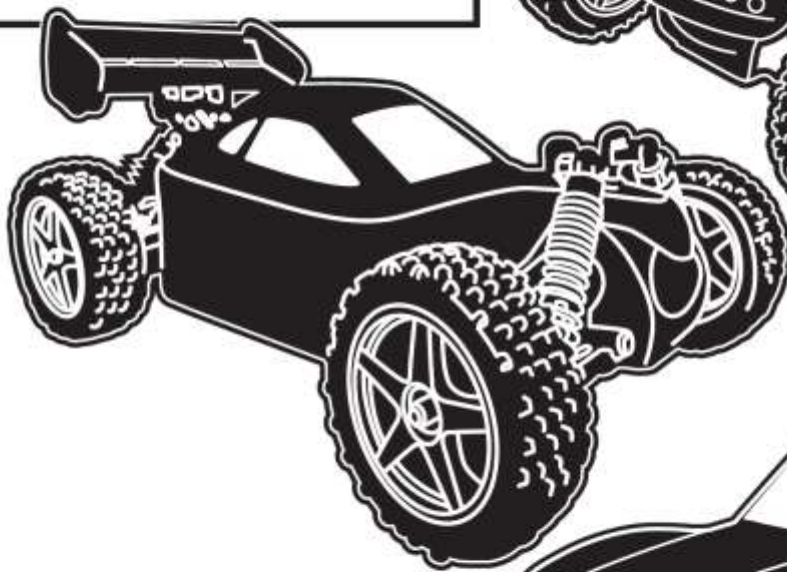

Шорт-кросс-трак

№ E10SC / E10SCL



Перед началом сборки

Благодарим вас за приобретение электрической модели внедорожника в масштабе 1/10. Это руководство содержит основные положения безопасности, руководство по настройке, сборке и обслуживанию, сведения о запасных и опционных деталях. Пожалуйста, прочтите руководство внимательно, перед началом операций, и сохраните его для дальнейшего пользования.

ВНИМАНИЕ!

Приобретённая вами модель не является игрушкой! Напротив, это сложный механизм, состоящий из точных механических компонентов, сложной электроники и силовых батарей на химической основе. Лица в возрасте до 14 лет должны собирать, эксплуатировать и обслуживать модель только под контролем взрослых.

Необходимые инструменты

2.5 2.0 1.5 шестигранные отвёртки



5.5 7 Ключи

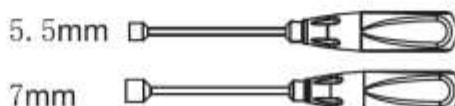

Крестовой ключ

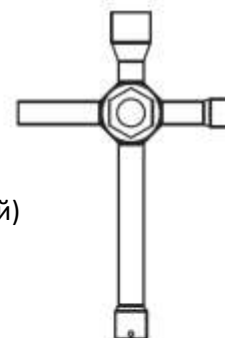

Плоскогубцы

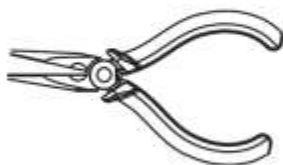

Модельные ножницы



Крестовой ключ (малый)

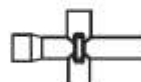

5.5мм Гаечный ключ



Зарядное устройство

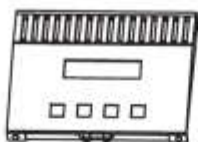

Риммер



Циакриновый клей



Солидол



1.2В AA элемент питания



Силиконовая смазка



Памятка по безопасности

Это высококачественная радиоуправляемая модель. Будьте предельно внимательны во время работы с моделью. Ошибки могут повлечь за собой травмы, причинение ущерба собственности. Не допускать детей до эксплуатации модели. Компания не может проконтролировать пользователя каждой модели, поэтому вся ответственность за возможные последствия неправильной эксплуатации, ремонта и обслуживания, ложится на владельца радиоуправляемой модели.

- Модель управляется по радиосигналу, радиосигнал подвержен различным помехам. Это может стать причиной потери управления.
- Соблюдайте безопасную дистанцию между работающей моделью и окружающими людьми, животными и другими моделями.
- Не запускайте модель на влажных трассах, или воде. Электроника и сервомеханизмы могут сгореть из-за попадания влаги. Электронику и серво необходимо сделать водонепроницаемыми.
- Перед эксплуатацией модели бортовые элементы питания, а также батарея передатчика, должны быть полностью заряжены.
- Перед запуском необходимо проверить все винты и крепление деталей.
- Внимательно читайте все предупреждения, описанные в этой инструкции.
- Внимательно прочтите инструкции к отдельным компонентам модели (мотор, регулятор скорости и т.д.)
- Держите электронику, химикаты и металлы вне досягаемости для детей и животных.
- Осторожное обращение с моделью, продлит срок эксплуатации.

Гарантия

При возникновении вопросов связанных с гарантией, необходимо обратиться в фирму, в которой вы приобрели модель. В случае некорректной эксплуатации модели, положения гарантии аннулируются.

Если вы не уверены в том, что сами способны осуществить сборку, или подключение электронных компонентов, пожалуйста, обратитесь за помощью к более опытному моделисту, или в сервис-центр компании.

Необходимо выполнить

Сперва, убедитесь в том, что элементы питания полностью заряжены. Проверьте всю коммутацию.

Установите 8АА (или 6) новых/полностью заряженных элементов питания в передатчик. При установке обращайтесь внимания на полярность и соблюдайте верное направление элементов при установке.

Система радиоуправления имеет большое число функций и настроек. Прежде чем эксплуатировать устройство, внимательно ознакомьтесь с его руководством.

2.4ГГц система радиуправления

HTX-242

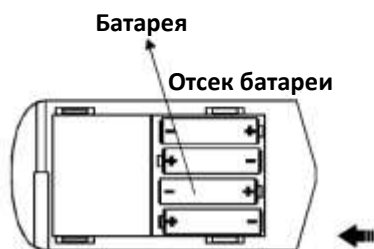

Установка элементов питания

- 1) Снимите крышку отсека батареи
- 2) Замените использованные элементы новыми, типоразмера АА.

Производите замену батареи если индикатор питания мигает и издаёт бип-сигналы.

Органы управления передатчика



Переключатель Фр/Евро

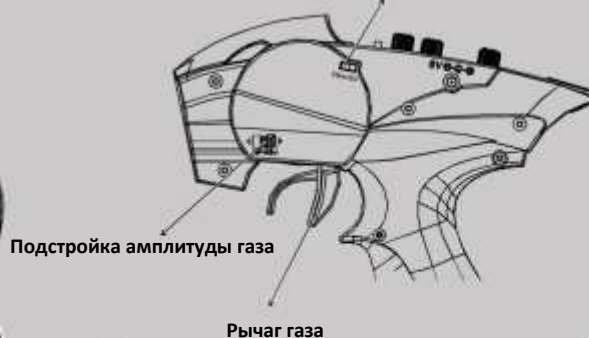

Подстройка амплитуды газа

Рычаг газа

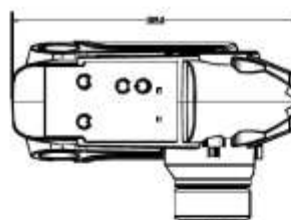

Габариты

Клавиша SW HTX-RX

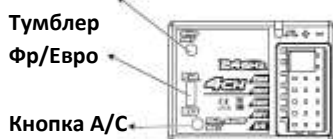

Разъёмы

- 1: Кан1 – рулевое серво
- 2: Кан2 – серво газа
- 3: Кан3 – серво 3-го канала
- 4: Кан4 – серво 4-го канала
- 5: В/С – слот перемычки

Габариты

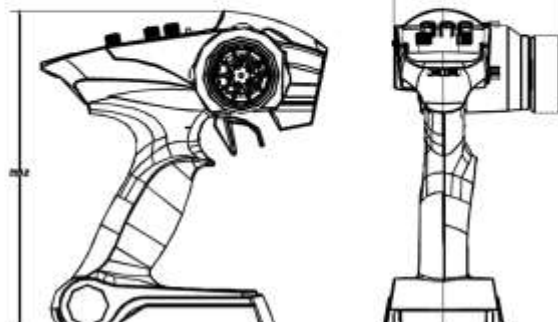
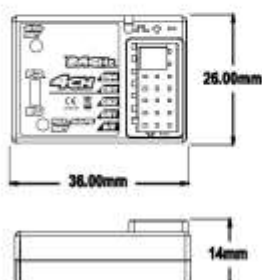

Подстройки передатчика

А. Рычаг газа

Тормоз / сбавление скорости

Вперёд / Набор скорости

Б. Рулевое колесо

Нейтрал

Влево

Вправо

Против часовой стрелки - поворот влево. По часовой стрелке – поворот вправо.

1. Отожмите рычаг вперёд, чтобы сбросить скорость, или затормозить.
2. Нажмите рычаг на себя для набора скорости.

Триммер газа: Настройка нейтральной позиции рычага газа.

⚠ Между приёмником и передатчиком должно быть не менее 40см.

Не эксплуатируйте радиоаппаратуру, при низком уровне зарядки батарей.

Аварийное Сохранение A/C\

1. Поставьте тумблеры газа/управления в нормальное положение.
2. Включите передатчик и приёмник.
3. Нажмите кнопку A/C, диод приёмника должен быстро замигать.
4. Поставьте рычаг газа в положение «тормоз», затем нажмите кнопку A/C, диод должен гореть не мигая.
5. Для электро-модели, поставьте рычаг газа в положение «тормоз», при настройке этой функции.

2,4ГГц

Привязка приёмника и передатчика

1. Включите питание приёмника. Нажмите клавишу SW. Диод приёмника должен начать мигать.
2. Включите передатчик.
3. Когда диод приёмника загорится, это означает, что процесс привязки завершён.

Подключение серво и приёмника

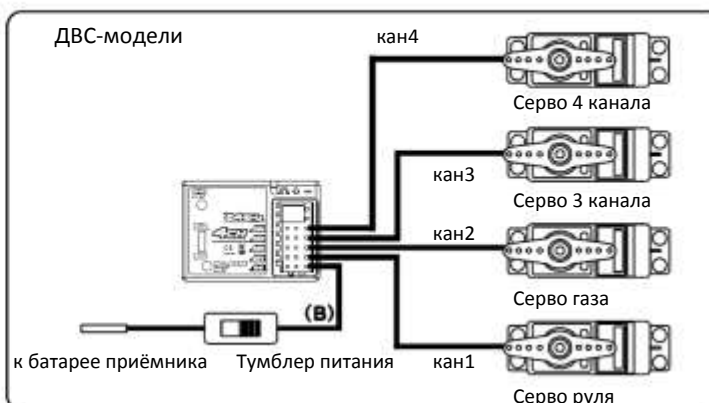
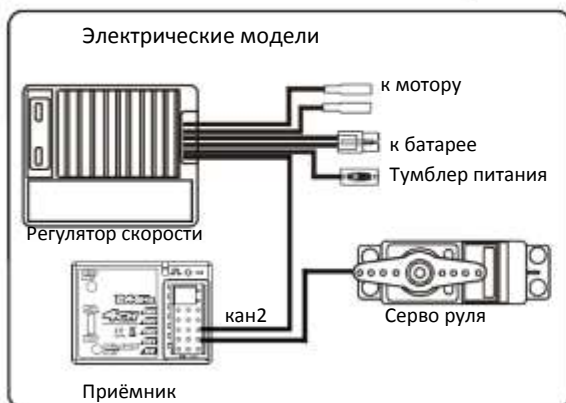

HTX-241RE

Особенности

2 в 1. Приёмник/Регулятор скорости – простота в работе и настройке

Спецификации

- Входное напряжение: 6В -8,4В
- В.Е.С.: 5В 1А
- Ток на выходе: кратковременно 320А, постоянно 160А
- Габариты: Д47 х Ш33 х В26мм
- Мотор: Высокомощный 540/23Т

Схема подключения

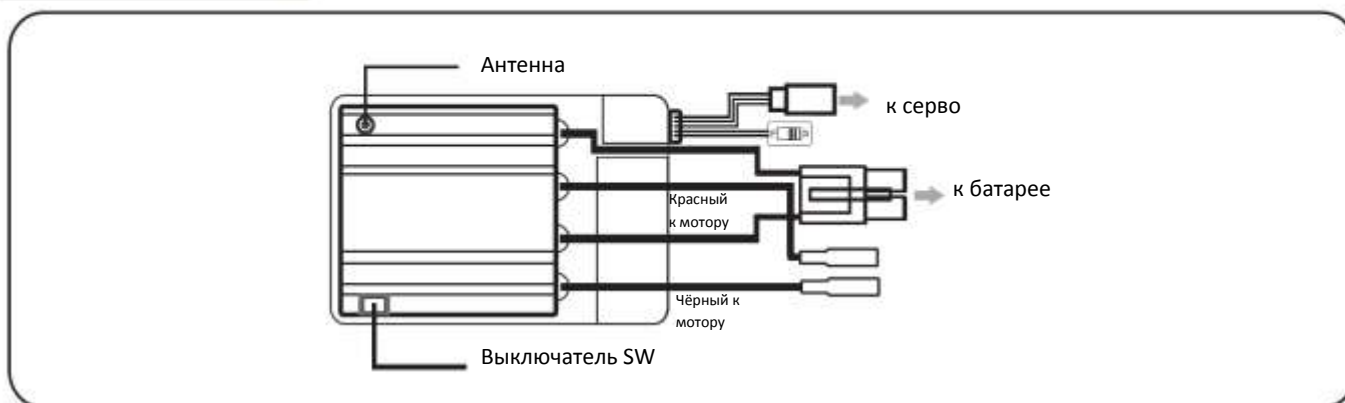

Привязка передатчика и приёмника



Описание функции

1. Отожмите рычаг газа вперёд для замедления, или торможения.
2. Нажмите рычаг газа на себя для набора скорости.

Триммер газа: Поместите рычаг газа в нейтральное положение, подстройте триммер газа так, чтобы мотор не вращался без соответствующей команды передатчика.

Триммер руля: Если при нейтральном положении рулевого колеса, колёса модели не находятся точно по оси - триммером руля можно точно выставить необходимое их положение.



ВАЖНО

Некоторые регуляторы скорости, используемые в моделях Himoto 1/10 имеют влагозащитное свойство (waterproof)

Проверка работы модели

1. Установите новые/заряженные батареи в передатчик и автомобиль. Убедитесь, что все функции управления работают штатно.
2. Убедитесь, что рулевые колёса находятся в нейтральном положении. Они должны быть направлены строго по оси модели.
3. Настройки регулятора скорости уже выполнены на фабрике-изготовителе. При включении передатчика и автомобиля, вы должны услышать бип-сигнал, в течении 1-2 секунд и индикационный диод должен загореться.
4. Когда батарея полностью заряжена, время езды автомобиля от 7-ми до 15-ти минут (зависит от режима езды и поверхности). Пожалуйста, остановите модель, если она проявляет признаки севших батарей.

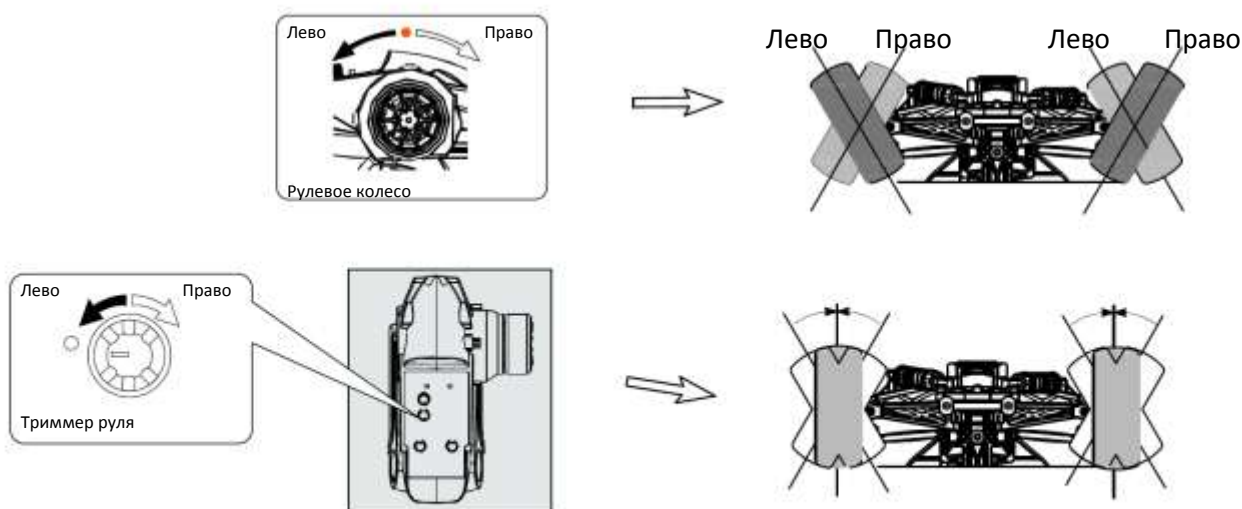

Общие сведения по устранению неполадок

Проблема: Мотор не работает

Причины: Сломанная катушка мотора; ёмкость батареи недостаточна, или батарея разряжена; передатчик, или регулятор скорости не включены.

Решение: Замените мотор, зарядите батареи, включите все устройства.

Проблема: Мотор плохо вращается

Причины: Заряд батареи неполный; регулятор скорости неправильно настроен: ослаблена/пережата ведущая шестерня на моторе.

Решение: Замените/зарядите батарею; При первом включении автомобиля, не трогайте рычаг газа до того как шум прекратится; проверьте крепление шестерни и её зазор с основной шестернёй.

Проблема: Модель испытывает трудности с поворотом

Причины: Заряд передатчика, или бортовой батареи низкие; триммер серво управления выставлен некорректно.

Решение: Замените/зарядите батареи; на стоящей модели подстройте триммер управления так, чтобы колёса стояли ровно по продольной оси модели.

Сервис и обслуживание

Для того чтобы не нарушать условия гарантии модели, всегда держите модель в чистоте. В условиях большой запылённости и загрязнённости, очищайте пыль и грязь сжатым воздухом, мягкими тряпками, или зубной щёткой.

Всегда проверяйте модель на предмет наличия сломанных деталей и выкрутившихся винтов, перед заездом.

Для надёжной фиксации резьбовых соединений рекомендуем использовать локтайт.

Для замены деталей, обратитесь к вашему дилеру.

СПЕЦИФИКАЦИИ:

Модель	Код	Длина	Ширина	Высота	База	Ф колёс	Ширина кол.	Передача
Багги	E10XB	409мм	256мм	139мм	288мм	85мм	254мм	9,6
Монстр-трак	E10MT	422мм	335мм	163мм	296мм	116мм	332мм	11,7
Трагги	E10XT	432мм	330мм	144мм	296мм	106мм	329мм	10,9
Шорт-корс	E10SC	453мм	256мм	144мм	288мм	90мм	254мм	10,2

Схема полной разборки Багги



Схема полной разборки Шорт-курс трака



Схема полной разборки Трагги

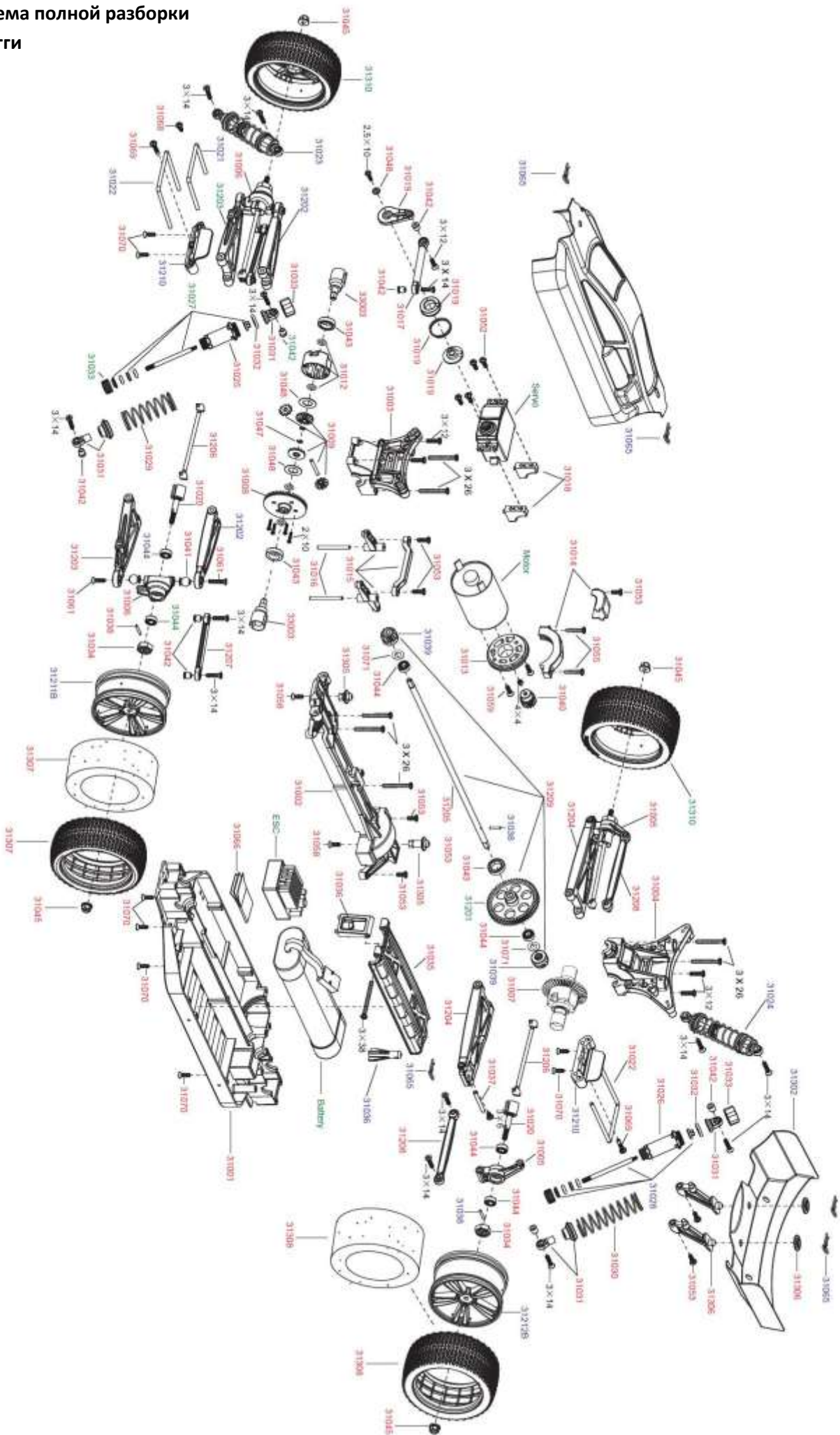

Схема полной разборки Монстр-трака

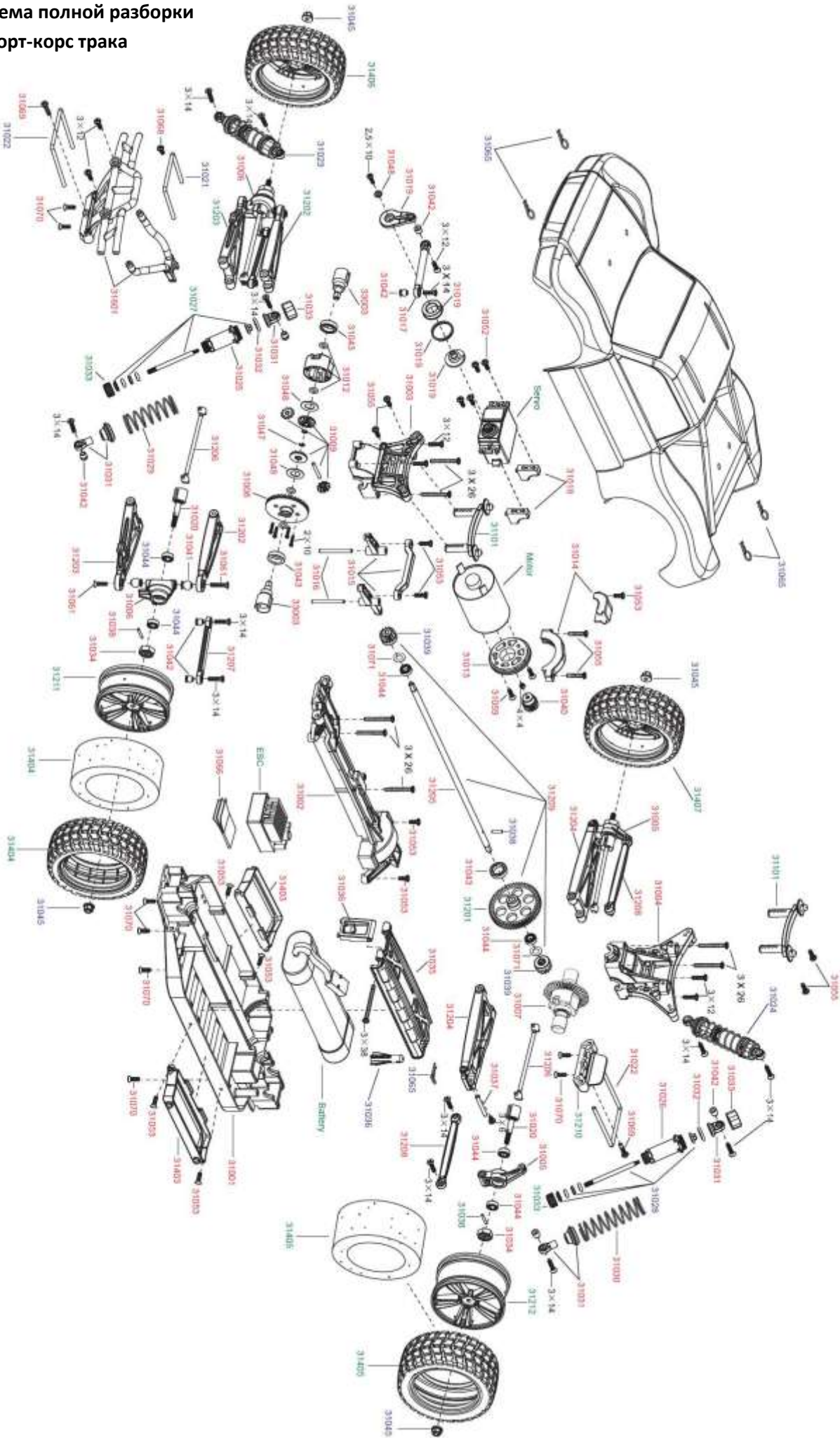

Список запчастей

31001

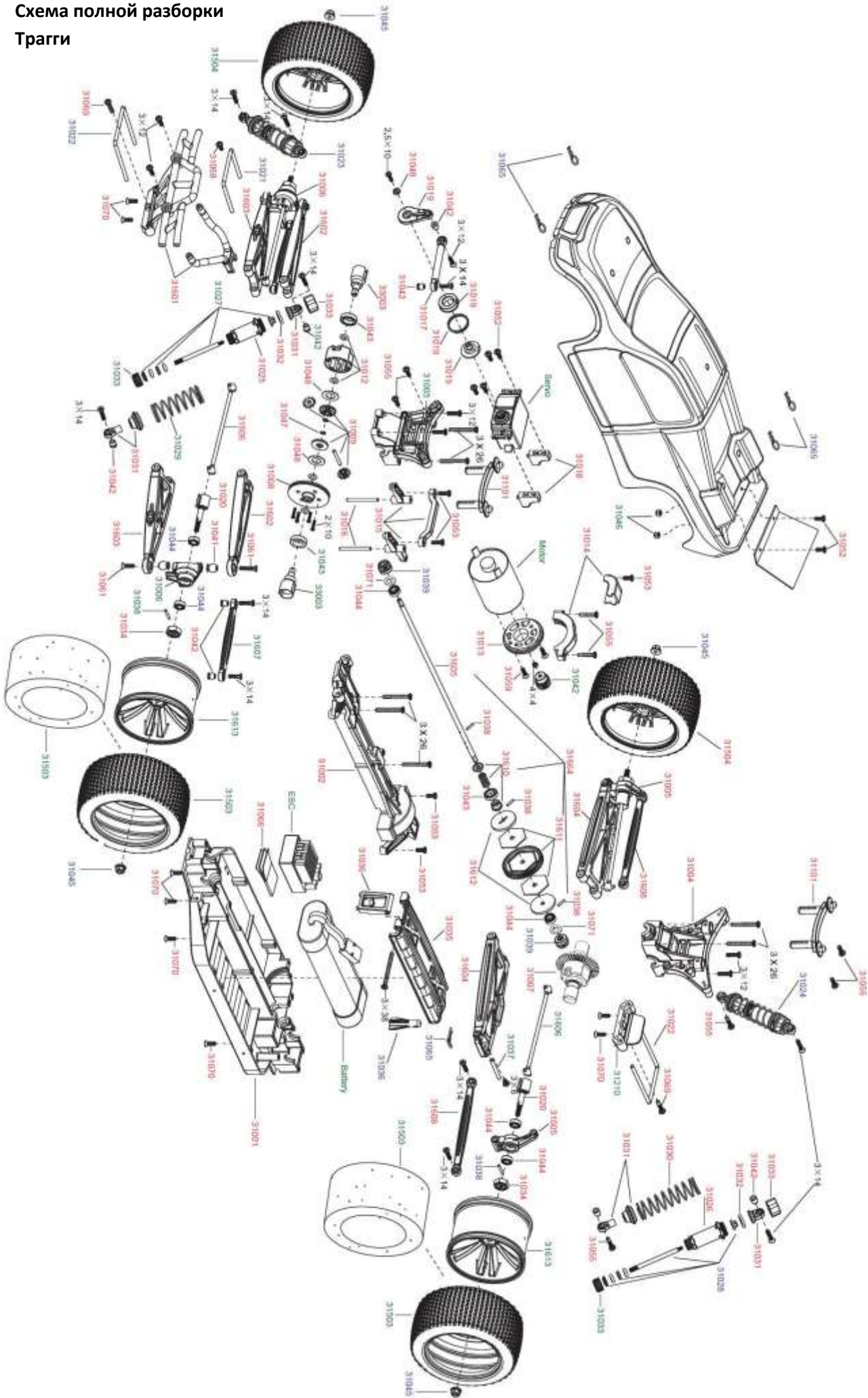
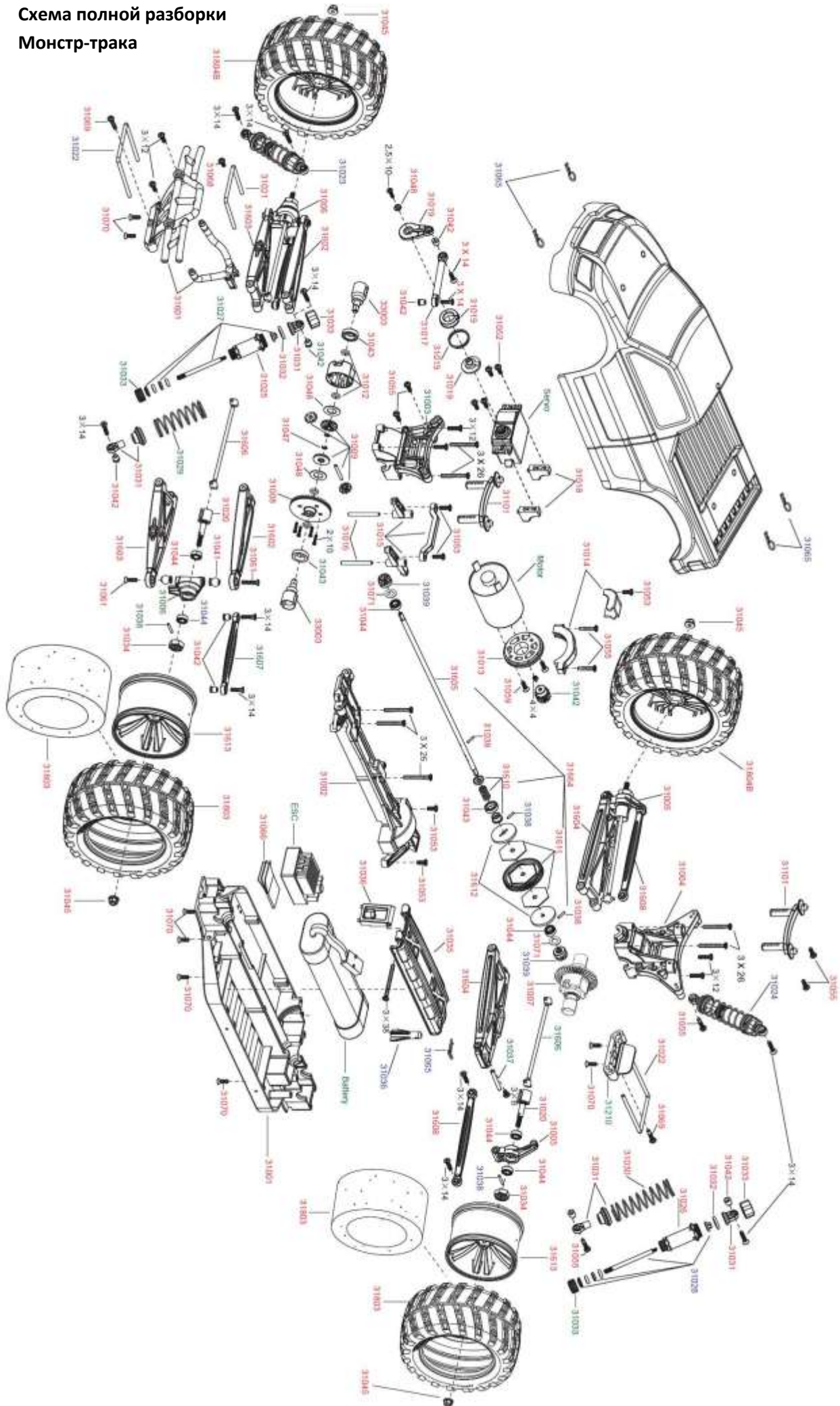
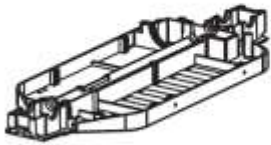

Шасси

31002



Верхняя дека

31003



Передняя стойка амортизаторов

31004



Задняя стойка амортизаторов

31005

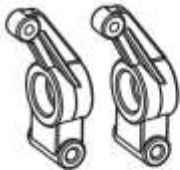

Задние хабы колёс

31006



Кулачки

31007



П/3 шестерня дифференциала

31008



Косозубая шест. дифф. 38зуб.

31009



Боковые шестерни дифф.

33003



Выводные валы дифф.

31012



Корпус дифф. с уплотнением

31013



Моторама

31014

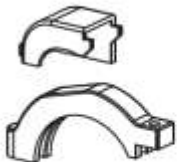

Скоба поддержки мотора

31015

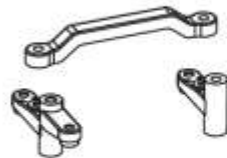

Рычаг сервосейвера

31016



Рулевой вал

31017

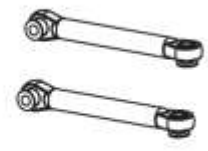

Тяги рулевого серво

31018

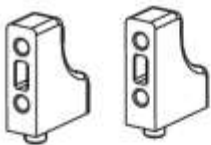

Серворамы

31019



Сервосейверы

31020



Выводные валы колёс

31021



Верхняя скоба крепления

31022

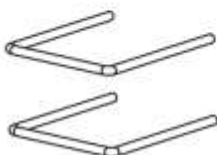

Нижняя скоба крепления

31023



Передние амортизаторы

31024



Задние амортизаторы

31025



Передние муфты амортизаторов

31026



Задние муфты амортизаторов

31027



Валы передних амортизаторов

31028



Валы задних амортизаторов

31029



Пружины передних амортизаторов

31030



Задние пружины амортизаторов

31031



В/Н концевики амортизаторов

31032



Уплотнители амортизаторов

31033



Колпачки амортизаторов

31034

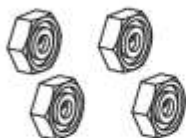

Гайки колёс

31035



Рама батареи

31036



Проставки отсека батареи

31037



Нижние штифты

31038

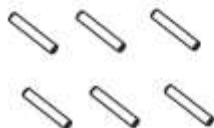

Штифты 2x10

31039



Ведущие шестерни дифференциала

31040



Пластиковые ведущие шестерни

31041

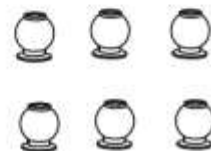

Шаровые крепления (8,0мм)

31042



Шаровые крепления (5,8мм)

31043



Подшипники 15x10x4

31044



Подшипники 10x5x4

31045



Страховочные гайки M4

31046



Страховочные гайки M3

31047



Э-образные клипсы 2,5

31048



Шайбы 7,9x3,3x0,5

31049



Винты с плоской головкой 2x10

31050

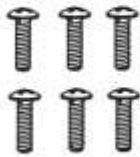

Винты с плоск. головкой 2,5x10

31051



Винты с плоск. головкой 3x6

31052



Винты с плоск. головкой 3x8

31053



Винты с плоск. головкой 3x10

31054

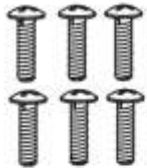

Винты с плоск. головкой 3x12

31055



Винты с плоск. головкой 3x16

31056



Винты с плоск. головкой 3x26

31057

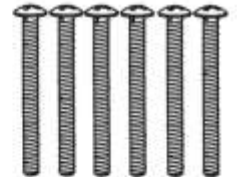

Винты с плоск. головкой 3x38

31058



Потайные винты 3x8

31059



Потайные винты 3x12

31060



Потайные винты 3x14

31061



Потайные винты 3x16

31062



Страховочные винты М3х3

31065



Клипсы кузова

31063



страховочные винты М4х4

31066



Двусторонние липучки

31064



Пластиковые стяжки

31067



Антенные трубки

31068



Винты с плоск. головкой 3x8 бшт

31069



Винты с пл. головкой 3x16 бшт

31070



Потайные винты 3x10 бшт.

31071



Шайбы 9x5,1x0,8

03300



Радиатор мотора

31210



Штифтовая рама

31101

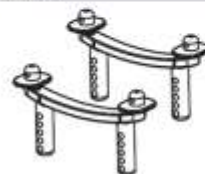

стойки кузова для трака

31601



Бампер

Шорт-кросс трак / Багги

31201



Основная шестерня 56Т

31202



Передние верх.рычаги подвески

31203



Перед. нижн. рычаги подвески

31204



Задние нижн. рычаги подвески

31205



Алюминиевый ведущий вал

31206



Карданы 77,3мм

31207



Поворотные тяги

31208



Задние верхние тяги

31209



Вал в сборке с шестерней

31211



Передние диски

31212



Задние диски

31302



Спойлер для багги

31305

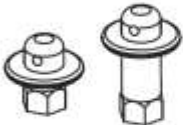

Стойки корпуса для багги

31306



Стойки спойлера для багги

31307



Передние шины для багги

31308



Задние шины для багги

31309



Передние колёса для багги

31310

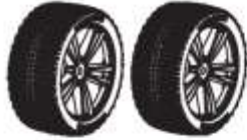

Задние колёса для багги

31403



Боковые рамы для шорт-кросс

31404



Передние шина для шорт-кросс

31405



Задние шина для шорт-кросс

31406



Передние колёса для ш-кросс

31407



Задние колёса для шорт-кросс.

Трагги / Монстр-трак

31602



Передние верхние рычаги подв.

31603



Передние нижн. рычаги подв.

31604



Задние нижн.рычаги подвески

31605



Алюминиевый ведущий вал

31606



Карданы 96,4мм

31607



Тяги управления

31608



Задние верхние тяги

31609



Вал в сборке с шестернёй.

31610



Пружина с креплением

31611



Основная шестерня 68зуб.

31612

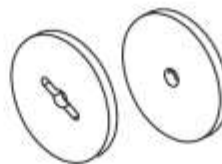

Панели уплотнения

31613



Диски

31803



Шины для монстр-трака

31804



колёса для монстр-трака

31503

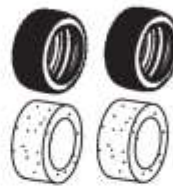

Шины для трагги

31504

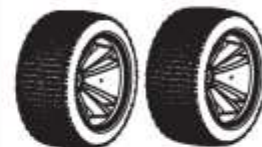

Колёса для трагги

Опционные шестерни

11170



Модуль 0,8 Медная 15зуб

11171



Модуль 0,8 Медная 16зуб

11177



Модуль 0,8 Медная 17зуб

11178



Модуль 0,8 Медная 18зуб

Электроника

HTX-241



2,4ГГц (2 в 1) радиоаппаратура

HTX-241T



2-х канальный радиопередатчик

HTX-241RE

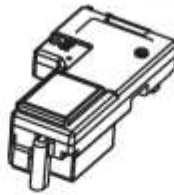

Модуль 2 в 1 Рег./приёмник

03016

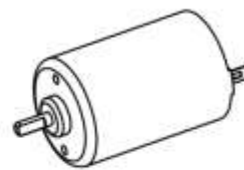

Мотор RC550

03014

Батарея с тамиевскими разъёмами (7,2В 2000мАч)



03014B

Батарея с разъёмами «банан» (7,2В 2000мАч)



03019B

Батарея с «банан» 7,2В 3000мАч



2601



Коннектор «банан»

SERVO3KG

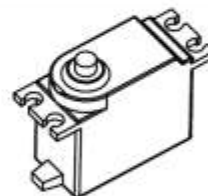

Серво 3кг

E020

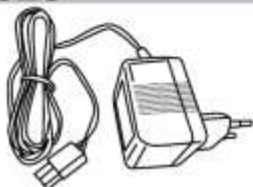

З/У для NI-MH бат. (амер)

E021

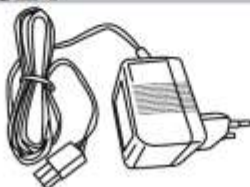

З/У для NI-MH бат (евро)

E022

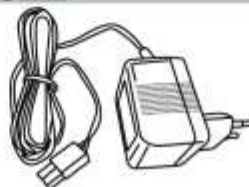

З/У для NI-MH бат (австрал)

E023

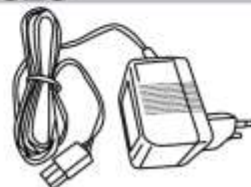

З/У для NI_MH бат (Англия)

Электроника для бесколлекторной версии

HTX-242



Радиоаппаратура 2,4ГГц

HTX-242T



Передатчик 2,4ГГц

HTX-RX

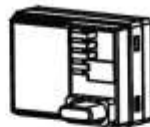

4-х канальный приёмник

LP7420



Li-Po батарея 7,4В 2000мАч

E028

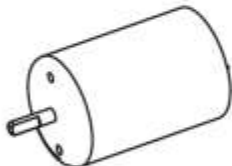

Бесколлекторный мотор

E199



Б/К регулятор скорости

SERVO3KG

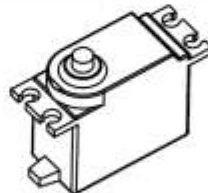

Серво 3кг

SERVO6KG

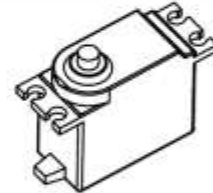

Серво 6кг (для E10XTL/E10MTL)

A3US



З/У для Li-Po батарей (амер)

A3EU



З/У для Li-Po батарей (евро)

A3EU



З/У для Li-Po батарей (австрал)

A3UK



З/У для Li-Po батарей (англия)

Оptionные детали

33001



Алюминиевые кулачки

33002



Алюм. задние хабы

33005



Алюм. передние амортизаторы

33006



Алюм. задние амортизаторы

33009



Алюм. гайки колёс

Оptionные детали для Шорт-курс / Багги

33201



Алюм. перед. верх. рычаги подв.

33202



Алюм. перед. нижн. рычаги подв.

33203



Алюм. задн. нижн. рычаги подв.

33204



П/3 карданные валы в сборке

33205



Алюм. рулевые тяги

33206



Алюм. задние верхние тяги

Оptionные детали для Трагги / Монстр-трака

33601



Алюм. перед. верх. рычаги подв.

33602



Алюм. перед. нижн. рычаги подв.

33603



Алюм. задн. нижн. рычаги подв.

33604



П/3 карданные валы в сборке

33605



Алюм. тяги управления

33606



Алюм. задн. верхние тяги

Кузова

31301



Корпус багги (красный)

31401



Корпус шорт-курс (красный)

31801



Корпус трака (красный)

31501



Трагги (красный)

31311



Корпус багги (зелёный)

31408



Корпус шорт-курс (зелёный)

31805



Корпус трака (зелёный)

31505



Трагги (зелёный)

31312



Корпус багги (синий)

31409



Корпус шорт-курс (синий)

31806



Корпус трака (синий)

31506



Трагги (синий)

31313



Корпус багги (чёрный)

31410



Корпус шорт-курс (чёрный)

31807



Корпус трака (чёрный)

31507



Трагги (чёрный)

31303



Корпус багги (прозрачный)

31402



Корпус шорт-курс (прозрачный)

31802



Корпус трака (прозрачный)

31502



Трагги (прозрачный)

Масштаб 1/10
Электрические внедорожники
Багги/Шорт-курс-траки/
Трагги/Монстр-траки

